



KAYNAK TORÇ VE SARFLARI



(+90) 444 9353
magmaweld.com.tr
info@magmaweld.com

 (+90) 538 927 12 62

Magmaweld, Zaimoğlu Holding A.Ş. bünyesinde yer alan lider bir kaynak ürünleri markasıdır. Grup bünyesindeki en eski şirket olan Oerlikon Kaynak Elektrodları ve Sanayi A.Ş., 1957 yılında kurulmuş ve bir İsviçre şirketi olan Oerlikon Bühler AG den aldığı lisans ile 1959 yılında Türkiye'de ilk kaynak elektrodunu üretmiştir. Yıllar içinde sanayinin gelişimi ile beraber kaynak tüketim malzemeleri ihtiyacına cevap vermek üzere MIG/MAG ve TIG Telleri, Özlü Teller, Tozaltı Tozları ve Tellerini üretim programına katmıştır. 1971 yılında başladığı Kaynak Makineleri üretimi, 1998 yılında Panasonic ile kurulan iş ortaklığı ile Robotik Sistemlere kadar uzanmaktadır.



Kaynak Tüketim Malzemeleri Fabrikası
Organize Sanayi Bölgesi 2. Kısım, Manisa



Kaynak Makineleri ve Otomasyon Fabrikası
Organize Sanayi Bölgesi 5. Kısım, Manisa

Türkiye'deki lider pozisyonunu pekiştirmek, maliyetleri düşürmek ve global bir marka olabilmek için 1996 yılında Manisa'da büyük bir yatırım yaparak tüm Ar-Ge, Üretim, ve Lojistik faaliyetlerini buraya taşımıştır. Bu yıla kadar Grup, tüm kaynak ürünlerini OERLIKON ve HALKALI markaları ile satarken, global pazarlarda büyüebilmek için yepyeni, genç, ve uluslararası bir marka olarak MAGMAWELD'i yaratmıştır. Markanın adı, dünyanın merkezindeki eriyik, magma ile kaynak banyosunun benzerliğinden yola çıkılarak oluşturulmuş ve tüm dünyada isim hakkı tescil ettirilmiştir.

Magmaweld'in misyonu "Kaynakçının Güven Kaynağı" olmaktadır. Bu bağlamda 1961 yılında Oerlikon Kaynak Okulu adı ile başlayan ücretsiz kaynakçı yetiştirme kurslarında bugüne kadar binlerce kaynakçı yetişmiş ve yetismeye devam ederek ülkenin kalkınmasına büyük katkı sağlamaktadırlar. Yine bu misyona bağlı olarak müşteri tatmini, dolayısı ile kusursuz iş süreçlerine ulaşmak birincil hedef haline gelmiştir. Müşteriye daha yakın olabilmek, hızlı ve güvenilir geri-bildirim almak için 444 WELD (444 9353) telefon hattı, www.magmaweld.com.tr web sitesi üzerinden canlı destek, Whatsapp ve sosyal medya hizmetleri sunulmaktadır. Bu iletişim mecraları üzerinden; ürünler, kullanım şekilleri, kaynak tekniği ve mühendisliği soruları, standartlar, iş güvenliği, otomasyon, lojistik gibi konularda grubun uzmanlarına ulaşarak bilgi edinilmesi ve hızlı çözümlere ulaşılması sağlanmaktadır.

MIG TORÇLARI

Lava MIG Serisi	1
Lava MIG 15	3
Lava MIG 25	4
Lava MIG 35	5
Lava MIG 40	6
Lava MIG 50W	7
Lava MIG 65W	8

TIG TORÇLARI

Lava TIG Serisi	9
Lava TIG 9	11
Lava TIG 17	12
Lava TIG 26	13
Lava TIG 24W	14
Lava TIG 20W	15
Lava TIG 18W	16



SARF VE AKSESUARLAR

MIG Torç Sarfları

18

TIG Torç Sarfları

22

Tungsten Elektrodlar

25

Regülatör ve Isıtıcılar

25



Lava MIG Serisi

Yüksek fiyat / performans oranı ile her noktada ihtiyaçlarınızı karşılayacak Magmaweld gazaltı torçları.

Sarf Malzemeler

Kolay bulunabilir üst kalite ve uygun fiyatlı sarf malzemeleri.

Askı Kancası

Standart sunulan kanca özelliği ile torcu rahat bir şekilde asarak kullanım kolaylığı sağlar.

Ergo Tetik*

Sağlam ve hassas tetik mekanizması aynı zamanda saniyeler içinde sökülüp servis edilebilir tasarıma sahiptir.

Hareketli Mafsal

Özel mafsal tasarımı ile esneklik ve ergonomi bir arada. Mafsal hareketi kablo bağlantısından bağımsız hareket ederek en hassas uygulamalarda esneklik sunar.



Bağlantı Pinleri

Kırılmaz yay ile desteklenen pirinç pinler en yüksek iletkenliği ve sağlamlığı sağlar.

Arka Konnektör ve Bağlantı Noktaları

Cam takviyeli polimer malzemeden üretilen kasası ile EN 60974-1 standartlarına uygun üretilmiştir. Bağlantı noktaları hassas üretim teknolojisi ile yüksek dayanım ve sızdırmazlığı bir arada sunar.

Deve Boynu

Özel tasarım yüksek ısı iletkenliğine sahip deve boynu.

Kumanda Butonu*

Değiştirilebilir 3/4 buton opsiyonu ile uzaktan kumanda fonksiyonları aktif edilebilir.

Kaydırmaz Elcik

Vidasız, patentli tasarımı ile denge, hafiflik ve ergonomi bir aradadır. Üst ve alt kaydırmaz yüzeyleri ile kaynakçıya konforlu bir kullanım sunar. Saniyeler içinde sökülerek servis edilebilir.



Kablo Desteği

Presli polimer malzemeye sahip kablo desteği dayanımı üst seviyeye taşır.

Kablo Grubu

Hava soğutmalı modellerde **Duraflex** malzemeye sahip kablo tertibatı yüksek ısı ve aşınma dayanımına sahiptir. Çapraz bağ yapısına sahip polimer desteği 375°C sıcaklığa kadar dayanım sunar.

Su soğutmalı modellerde **Hydroflex** malzemeden üretilen dış kılıf yüksek mukavemet ve ısı yalıtım yanında esnek bir yapı sunar.

Kablo / Hortum Koruması

Su soğutmalı modellerde su giriş çıkış hortumları konnektör çıkışından polimer malzeme ile desteklenerek mukavemet artırılmıştır. Kablo grubu çelik yay desteği ile ağır kullanım şartlarına uygundur.

*Modele göre değişiklik gösterir.

Lava MIG Serisi

Yüksek fiyat / performans oranı ile her noktada ihtiyaçlarınızı karşılayacak Magmaweld gazaltı torçları.

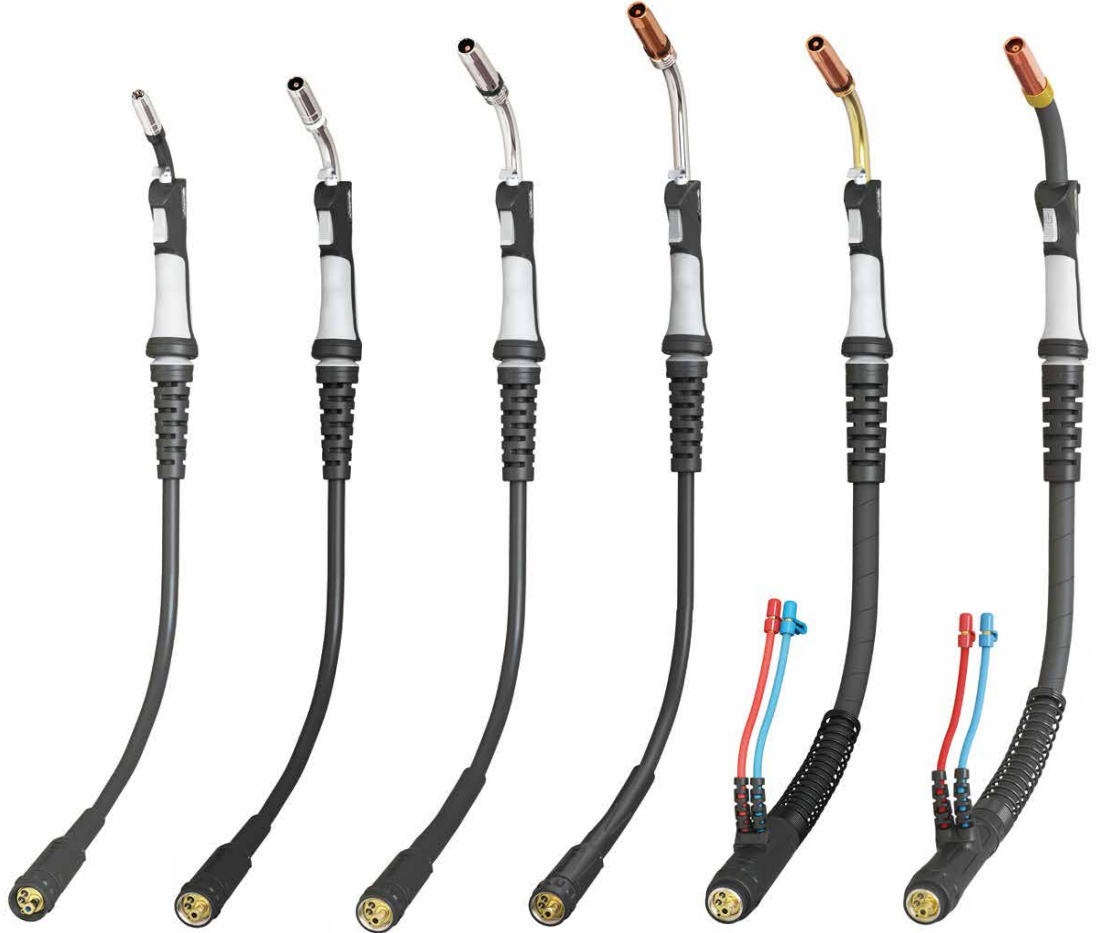

Teknik Özellikler		Lava MIG 15	Lava MIG 25	Lava MIG 35	Lava MIG 40	Lava MIG 50W/WR	Lava MIG 65W
Amper	CO ₂	180 A	250 A	320 A	340 A	500 A	600 A
Devrede Kalma		%60	%60	%60	%60	%100	%100
Soğutma Tipi		Hava	Hava	Hava	Hava	Su	Su
Ürün Kodları	Torç 3 m	7121030150	7121030200	7121030350	7121030400	7121030500 / (WR)7121031500	7121230600
	4 m	7121040150	7121040200	7121040350	7121040400	7121040500 / (WR)7121041500	7121240600
	5 m	7121050150	7121050200	7121050350	7121050400	7121050500 / (WR)7121051500	7121250600
	CO ₂ Regülatör	7020001005					
	Argon/Mix Regülatör	7020001004					
	Isıtıcı 220V	7020009002					
Isıtıcı 24V	7020009003						

Lava MIG 15

180A CO₂ 150A mix gaz, EN60974-7 @ %60 devrede kalma, 0,6 – 1.00 mm tel kullanımı

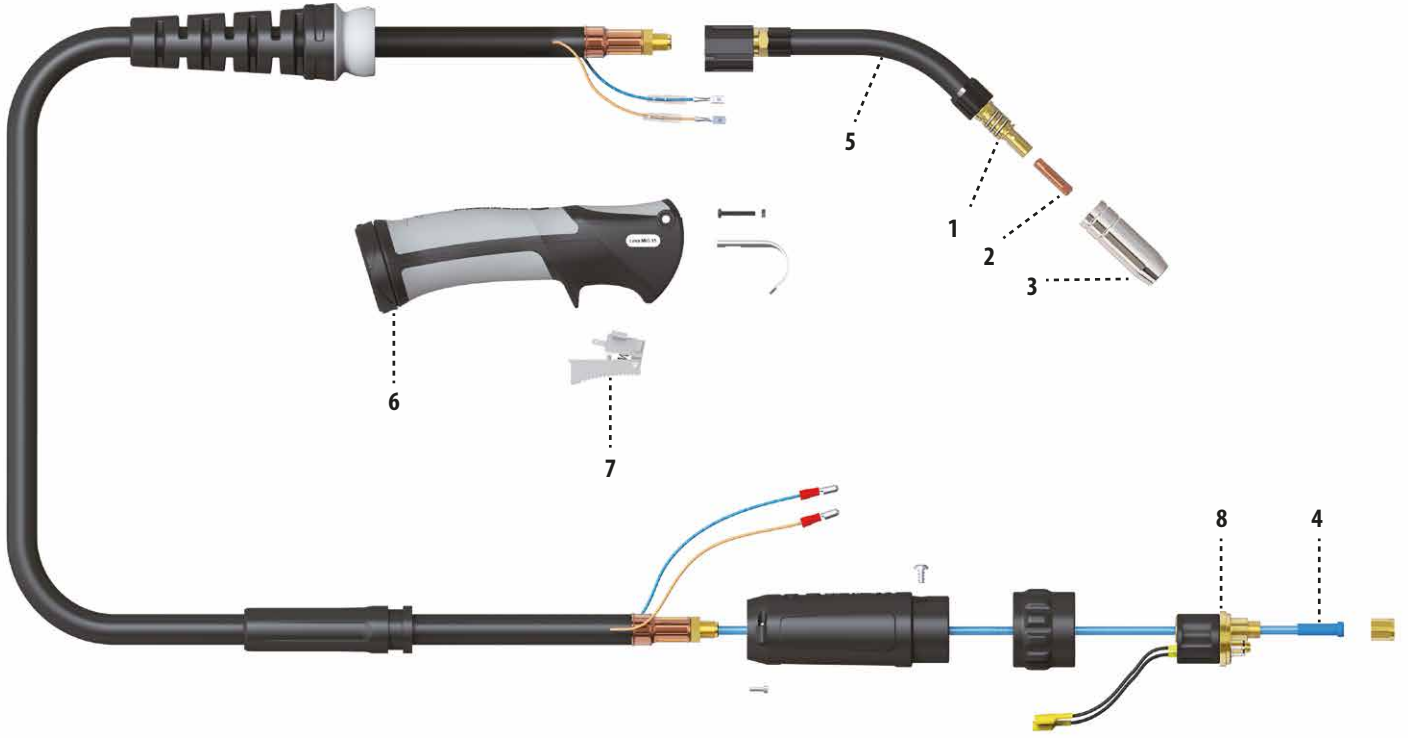

Model	Ürün Kodu		
	3 m	4 m	5 m
Lava MIG 15	7121030150	7121040150	7121050150

Sarf Malzemeleri			Sarf Malzemeleri		
Parça No.	Malzeme Adı	Malzeme Kodu	Parça No.	Malzeme Adı	Malzeme Kodu
1	Kontak Meme Tutucu	7026000156	4	Teflon Spiral	
2	Kontak Meme			0.6 - 0.9 mm / 3 m	7025530610
	M6 x 0.6 x L25 mm	7023062506		0.6 - 0.9 mm / 4 m	7025540610
	M6 x 0.8 x L25 mm	7023062508		0.6 - 0.9 mm / 5 m	7025550610
	M6 x 1.0 x L25 mm	7023062510		1.0 - 1.2 mm / 3 m	7025531012
	M6 x 1.2 x L25 mm	7023062512		1.0 - 1.2 mm / 4 m	7025541012
3	Nozul (Ø12 x 53 mm)	7022001253		1.0 - 1.2 mm / 5 m	7025551012
4	Çelik Spiral		5	Deve Boynu	Y522000562
	0.6 - 0.9 mm / 3 m	7025030609	6	Kabza	Y522000559
	0.6 - 0.9 mm / 4 m	7025040609	7	Tetik	Y522000560
	0.6 - 0.9 mm / 5 m	7025050609	8	Euro Konnektör	Y522000561
	1.0 - 1.2 mm / 3 m	7025031012			
	1.0 - 1.2 mm / 4 m	7025041012			
	1.0 - 1.2 mm / 5 m	7025051012			

Lava MIG 25

250A CO₂ 220A mix gaz, EN60974-7 @ %60 devrede kalma, 0,8 – 1.20 mm tel kullanımı

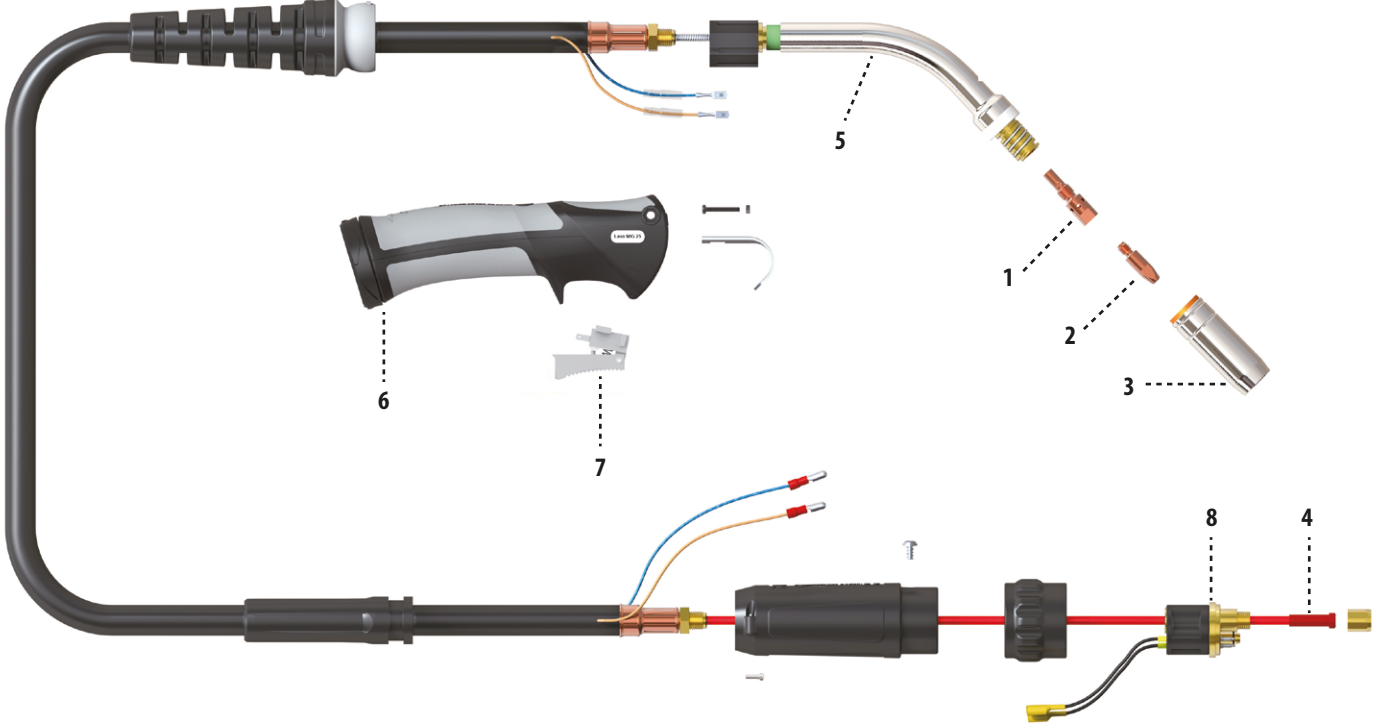

Model	Ürün Kodu		
	3 m	4 m	5 m
Lava MIG 25	7121030200	7121040200	7121050200

Sarf Malzemeleri					
Parça No.	Malzeme Adı	Malzeme Kodu	Parça No.	Malzeme Adı	Malzeme Kodu
1	Kontak Meme Tutucu (M6)	7026000256	4	Teflon Spiral	
2	Kontak Meme			0.6 - 0.9 mm / 3 m	7025530610
	M6 x 0.6 x L28 mm	7023062806		0.6 - 0.9 mm / 4 m	7025540610
	M6 x 0.8 x L28 mm	7023062808		0.6 - 0.9 mm / 5 m	7025550610
	M6 x 1.0 x L28 mm	7023062810		1.0 - 1.2 mm / 3 m	7025531012
	M6 x 1.2 x L28 mm	7023062812		1.0 - 1.2 mm / 4 m	7025541012
3	Nozul (Ø12 x 54 mm)	7022011253		1.0 - 1.2 mm / 5 m	7025551012
	Nozul (Ø15 x 54 mm)	7022011554	5	Deve Boynu	Y522000563
4	Çelik Spiral		6	Kabza	Y522000559
	0.6 - 0.9 mm / 3 m	7025030609	7	Tetik	Y522000560
	0.6 - 0.9 mm / 4 m	7025040609	8	Euro Konnektör	Y522000561
	0.6 - 0.9 mm / 5 m	7025050609			
	1.0 - 1.2 mm / 3 m	7025031012			
	1.0 - 1.2 mm / 4 m	7025041012			
	1.0 - 1.2 mm / 5 m	7025051012			

Lava MIG 35

320A CO₂ 290A mix gaz, EN60974-7 @ %60 devrede kalma, 0,8 – 1.20 mm tel kullanımı

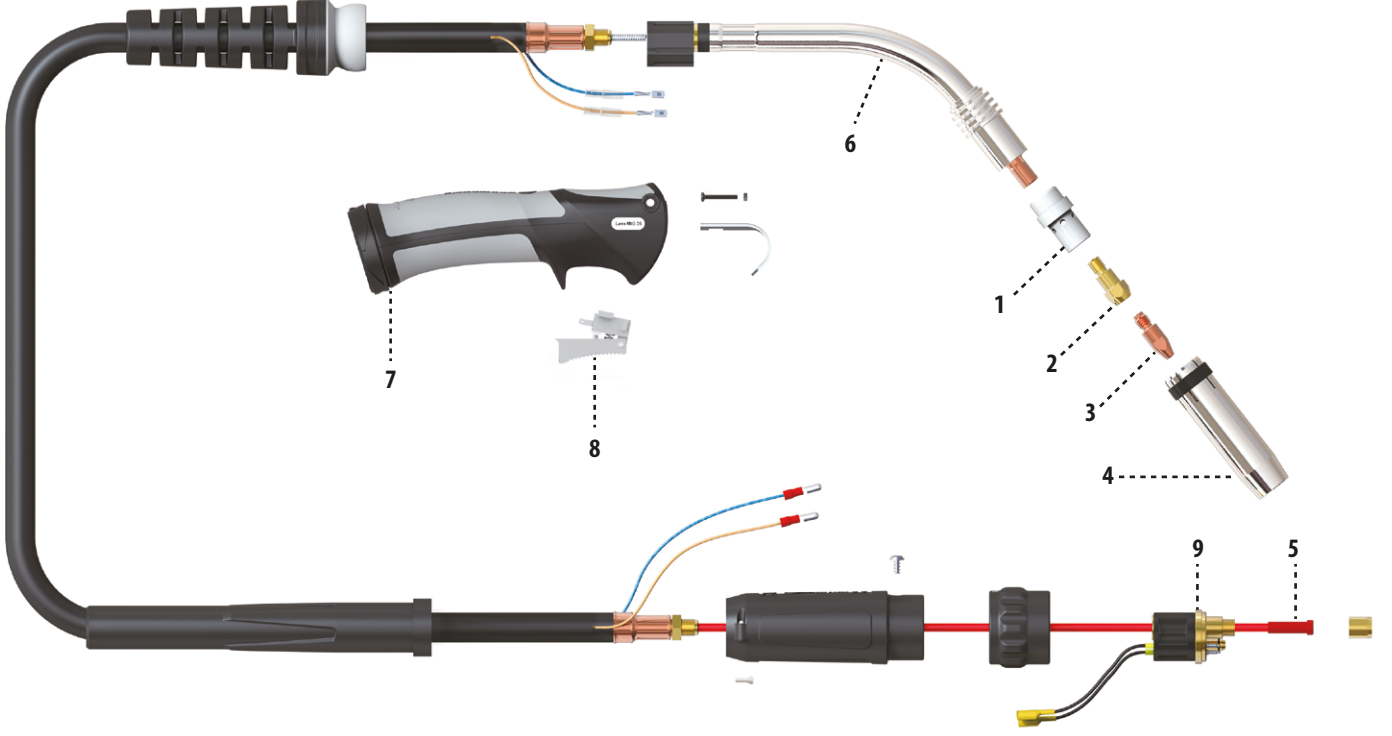

Model	Ürün Kodu		
	3 m	4 m	5 m
Lava MIG 35	7121030350	7121040350	7121050350

Sarf Malzemeleri					
Parça No.	Malzeme Adı	Malzeme Kodu	Parça No.	Malzeme Adı	Malzeme Kodu
1	Gaz Dağıtıcı	7024100035	5	Çelik Spiral	
2	Kontak Meme Tutucu (M6) (Opsiyonel)	7026000356		1.2 - 1.6 mm / 4 m	7025041216
	Kontak Meme Tutucu (M8) (Standart)	7026000358		1.2 - 1.6 mm / 5 m	7025051216
3	Kontak Meme			1.6 - 2.4 mm / 3 m	7025031624
	M6 x 0.6 x L28 mm	7023062806		1.6 - 2.4 mm / 4 m	7025041624
	M6 x 0.8 x L28 mm	7023062808		1.6 - 2.4 mm / 5 m	7025051624
	M6 x 1.0 x L28 mm	7023062810	5	Teflon Spiral	
	M6 x 1.2 x L28 mm	7023062812		1.0 - 1.2 mm / 3 m	7025531012
	M8 x 0.8 x L30 mm	7023083008		1.0 - 1.2 mm / 4 m	7025541012
	M8 x 1.0 x L30 mm	7023083010		1.0 - 1.2 mm / 5 m	7025551012
	M8 x 1.2 x L30 mm	7023083012		1.2 - 1.6 mm / 3 m	7025531216
4	Nozul (Ø12 x 84 mm)	7022001283		1.2 - 1.6 mm / 4 m	7025541216
	Nozul (Ø16 x 84 mm)	7022001683		1.2 - 1.6 mm / 5 m	7025551216
5	Çelik Spiral		6	Deve Boynu	Y522000564
	1.0 - 1.2 mm / 3 m	7025031012	7	Kabza	Y522000559
	1.0 - 1.2 mm / 4 m	7025041012	8	Tetik	Y522000560
	1.0 - 1.2 mm / 5 m	7025051012	9	Euro Konnektör	Y522000561
	1.2 - 1.6 mm / 3 m	7025031216			

Hava Soğutmalı MIG Torcu

Lava MIG 40

340A CO₂ 290A mix gaz, EN60974-7 @ %60 devrede kalma, 0,8 – 1.20 mm tel kullanımı

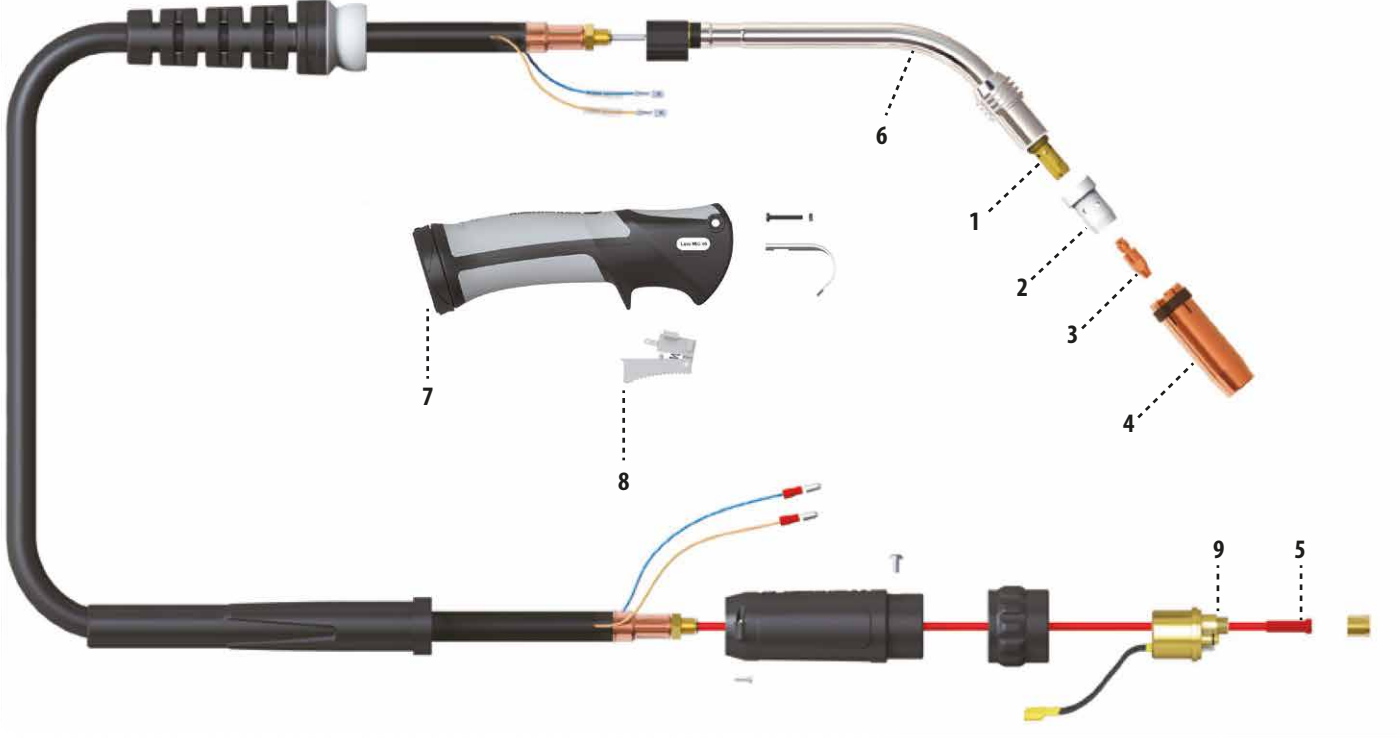

Model	Ürün Kodu		
	3 m	4 m	5 m
Lava MIG 40	7121030400	7121040400	7121050400

Sarf Malzemeleri					
Parça No.	Malzeme Adı	Malzeme Kodu	Parça No.	Malzeme Adı	Malzeme Kodu
1	Kontak Meme Tutucu (M8)	7026000408	5	Çelik Spiral	
2	Gaz Dağıtıcı	7024100050		1.2 - 1.6 mm / 4 m	7025041216
3	Kontak Meme			1.2 - 1.6 mm / 5 m	7025051216
	M8 x 0.8 x L30 mm	7023083008		1.6 - 2.4 mm / 3 m	7025031624
	M8 x 1.0 x L30 mm	7023083010		1.6 - 2.4 mm / 4 m	7025041624
	M8 x 1.2 x L30 mm	7023083012		1.6 - 2.4 mm / 5 m	7025051624
	M8 x 1.6 x L30 mm	7023083016	5	Teflon Spiral	
4	Nozul (Ø15 x 75 mm)	7022101575		1.0 - 1.2 mm / 3 m	7025531012
5	Çelik Spiral			1.0 - 1.2 mm / 4 m	7025541012
	1.0 - 1.2 mm / 3 m	7025031012		1.0 - 1.2 mm / 5 m	7025551012
	1.0 - 1.2 mm / 4 m	7025041012		1.2 - 1.6 mm / 3 m	7025531216
	1.0 - 1.2 mm / 5 m	7025051012		1.2 - 1.6 mm / 4 m	7025541216
	1.2 - 1.6 mm / 3 m	7025031216		1.2 - 1.6 mm / 5 m	7025551216
			6	Deve Boynu	Y522000565
			7	Kabza	Y522000559
			8	Tetik	Y522000560
			9	Euro Konnektör	Y522000561

Lava MIG 50W

500A CO₂ 450A mix gaz, EN60974-7 @ %100 devrede kalma, 1.00 – 1.60 mm tel kullanımı

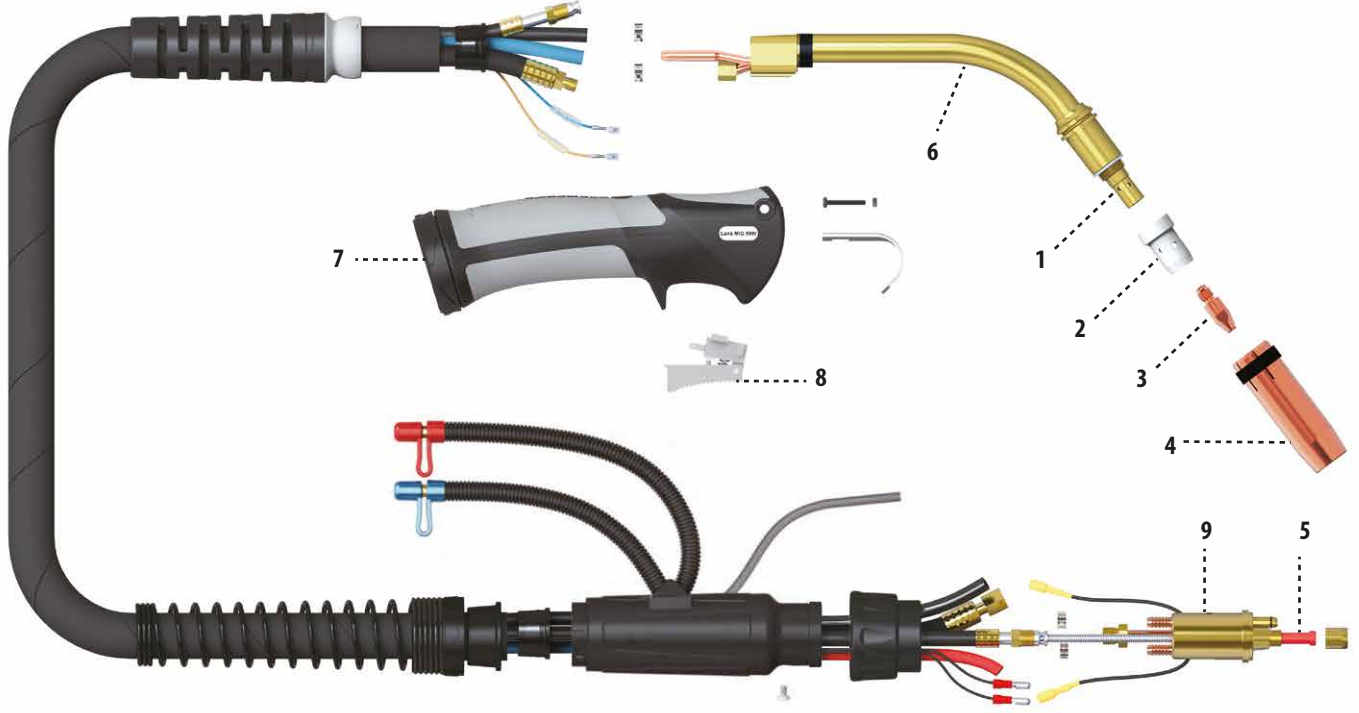

Model	Ürün Kodu		
	3 m	4 m	5 m
Lava MIG 50W	7121030500	7121040500	7121050500

Sarf Malzemeleri					
Parça No.	Malzeme Adı	Malzeme Kodu	Parça No.	Malzeme Adı	Malzeme Kodu
1	Kontak Meme Tutucu (M8)	7026000358	5	Çelik Spiral	
2	Gaz Dağıtıcı	7024100050		1.6 - 2.4 mm / 3 m	7025031624
3	Kontak Meme			1.6 - 2.4 mm / 4 m	7025041624
	M8 x 0.8 x L30 mm	7023083008		1.6 - 2.4 mm / 5 m	7025051624
	M8 x 1.0 x L30 mm	7023083010	5	Teflon Spiral	
	M8 x 1.2 x L30 mm	7023083012		1.0 - 1.2 mm / 3 m	7025531012
	M8 x 1.6 x L30 mm	7023083016		1.0 - 1.2 mm / 4 m	7025541012
	M8 x 2.0 x L30 mm	7023083020		1.0 - 1.2 mm / 5 m	7025551012
	M8 x 2.4 x L30 mm	7023083024		1.2 - 1.6 mm / 3 m	7025531216
4	Nozul (Ø16 x 75 mm)	7022001675		1.2 - 1.6 mm / 4 m	7025541216
5	Çelik Spiral			1.2 - 1.6 mm / 5 m	7025551216
	1.0 - 1.2 mm / 3 m	7025031012		1.6 - 2.0 mm / 3 m	7025531620
	1.0 - 1.2 mm / 4 m	7025041012		1.6 - 2.0 mm / 4 m	7025541620
	1.0 - 1.2 mm / 5 m	7025051012		1.6 - 2.0 mm / 5 m	7025551620
	1.2 - 1.6 mm / 3 m	7025031216	6	Deve Boynu	Y522000566
	1.2 - 1.6 mm / 4 m	7025041216	7	Kabza	Y522000559
	1.2 - 1.6 mm / 5 m	7025051216	8	Tetik	Y522000560
			9	Euro Konnektör	Y522000561

Lava MIG 65W

600A CO₂ 450A mix gaz, EN60974-7 @ %100 devrede kalma, 1.00 – 1.60 mm tel kullanımı

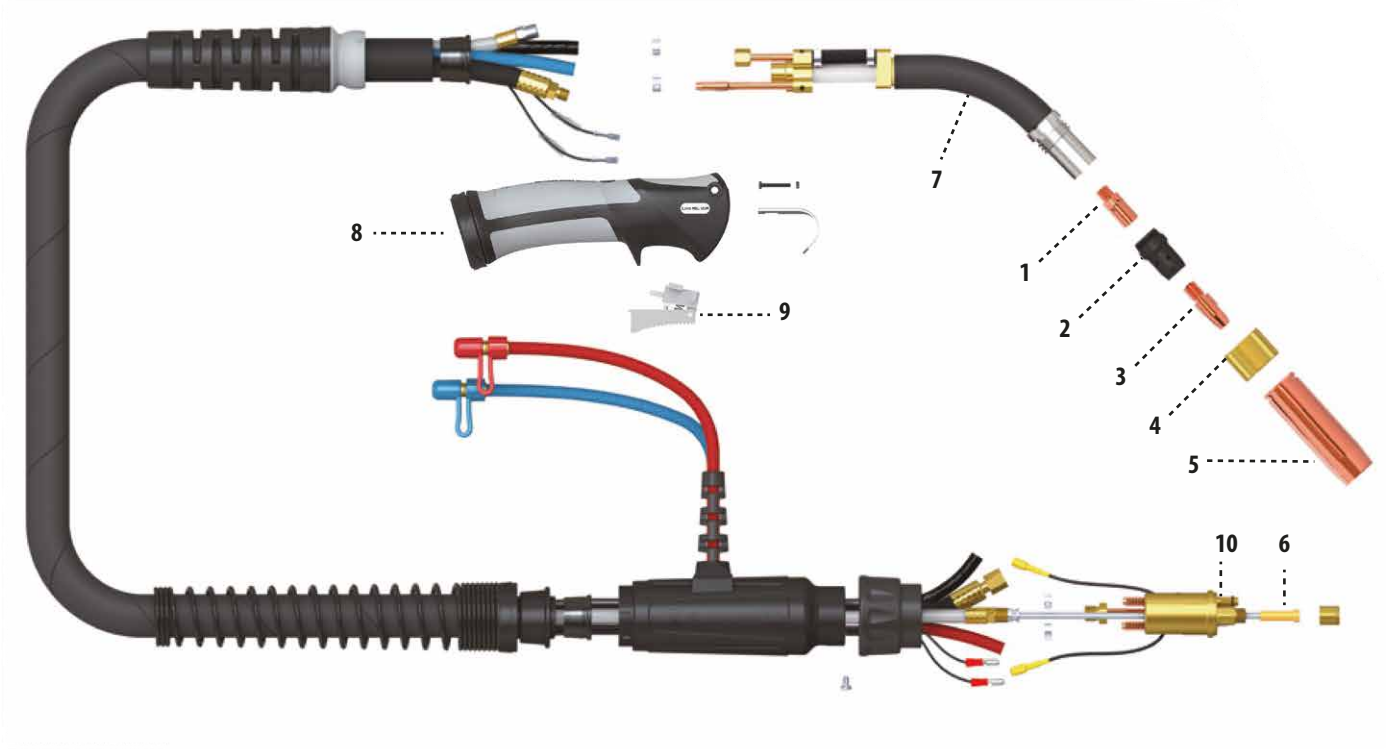

Model	Ürün Kodu		
	3 m	4 m	5 m
Lava MIG 65W	7121230600	7121240600	7121250600

Sarf Malzemeleri			Sarf Malzemeleri		
Parça No.	Malzeme Adı	Malzeme Kodu	Parça No.	Malzeme Adı	Malzeme Kodu
1	Kontak Meme Tutucu (M8)	7026000608	6	Çelik Spiral	
2	Gaz Dağıtıcı	7024100065		1.6 - 2.4 mm / 3 m	7025031624
3	Kontak Meme			1.6 - 2.4 mm / 4 m	7025041624
	M10 x 1.0 x L35 mm	7023213510		1.6 - 2.4 mm / 5 m	7025051624
	M10 x 1.2 x L35 mm	7023213512	6	Teflon Spiral	
	M10 x 1.6 x L35 mm	7023213516		1.0 - 1.2 mm / 3 m	7025531012
	M10 x 2.0 x L35 mm	7023213520		1.0 - 1.2 mm / 4 m	7025541012
	M10 x 2.4 x L35 mm	7023213524		1.0 - 1.2 mm / 5 m	7025551012
	M10 x 2.8 x L30 mm	7023213528		1.2 - 1.6 mm / 3 m	7025531216
4	Nozul Adaptörü	7023002821		1.2 - 1.6 mm / 4 m	7025541216
5	Nozul (Ø17 x 77 mm)	7022101777		1.2 - 1.6 mm / 5 m	7025551216
6	Çelik Spiral			1.6 - 2.0 mm / 3 m	7025531620
	1.0 - 1.2 mm / 3 m	7025031012		1.6 - 2.0 mm / 4 m	7025541620
	1.0 - 1.2 mm / 4 m	7025041012		1.6 - 2.0 mm / 5 m	7025551620
	1.0 - 1.2 mm / 5 m	7025051012	7	Deve Boynu	Y522000567
	1.2 - 1.6 mm / 3 m	7025031216	8	Kabza	Y522000558
	1.2 - 1.6 mm / 4 m	7025041216	9	Tetik	Y522000560
	1.2 - 1.6 mm / 5 m	7025051216	10	Euro Konnektör	Y522000561

Lava TIG Serisi

Hafiflik ve ergonomide sizi en üst noktaya taşıyacak
Magmaweld TIG torçları

Sarf Malzemeler

Kolay bulunabilir üst kalite ve uygun fiyatlı sarf malzemeleri.

Kaydırmaz Elcik

İki farklı ebatta üretilen elcikler ihtiyacınıza göre seçebileceğiniz model çeşitleri sunar. Ergonomik, kaydırmaz grip yapısı vidasız montaj ve özel tasarımları mafsalları ile ayrıcalık yaratır.

Hareketli Mafsal

Tek hareketle sökülebilen mafsal servis kolaylığının yanında en hassas uygulamalarda üst seviye hareket imkanı sunar.

Arka Konnektör ve Bağlantı Noktaları

Cam takviyeli polimer malzemeden üretilen kasası ile EN 60974-1 standartlarına uygun üretilmiştir. Basit ve estetik çözüm sunan tasarımı bağlantı problemleri ve makine uyumsuzlarını ortadan kaldırmıştır.

Torç Gövdesi

Yüksek sıcaklık mukavemetine sahip silikon destekli kauçuk malzeme sağlamlık ve hafifliği birleştirir.

Kumanda Butonu*

Kolay sökülüp takılan butonlar 5 saniyeden daha kısa sürede değiştirilebilir. Mini kart tasarımına sahip bu butonlar uzun ömür ve hassasiyeti ön planda tutacak şekilde üretilmiştir.

Deri Kılıf

Hakiki deriden imal edilen üst kılıf ile premium sınıfta esneklik ve estetik sunar.

Kablo Grubu

Uzun ve ağır testlere tabi tutulan kablo sistemi yüksek malzeme kalitesi ile hafiflik, esneklik ve mükemmel iletkenlik sağlar. Kauçuk destekli kablo malzemesi mukavemeti artırarak torç ömrünü uzatır.

Hortum Grubu

Yüksek sıcaklık ve basınca dayanıklı çapraz örgü destekli kauçuk hortumlar arıza ve kaçak ihtimallerini minimuma indirir.

*Modele göre değişiklik gösterir.

Lava TIG Serisi

Hafiflik ve ergonomide sizi en üst noktaya taşıyacak
Magmaweld TIG torçları



Teknik Özellikler		Lava TIG 9	Lava TIG 17	Lava TIG 26	Lava TIG 24W	Lava TIG 20W	Lava TIG 18W	
Amper	DC	125 A	150 A	180 A	180 A	225 A	380 A	
	AC	90 A	105 A	125 A	125 A	160 A	270 A	
Devrede Kalma		%35	%35	%35	%100	%100	%100	
Soğutma Tipi		Hava	Hava	Hava	Su	Su	Su	
Ürün Kodları	Torç	4 m	7111040125	7111040135	7111040180	7111041180	7111040225	7111040380
		8 m	7111080125	7111080135	7111080180	7111081180	7111080225	7111080380
	Regülatör	7020001004						

Lava TIG 9

125A DC, EN60974-7 @ %35 devrede kalma

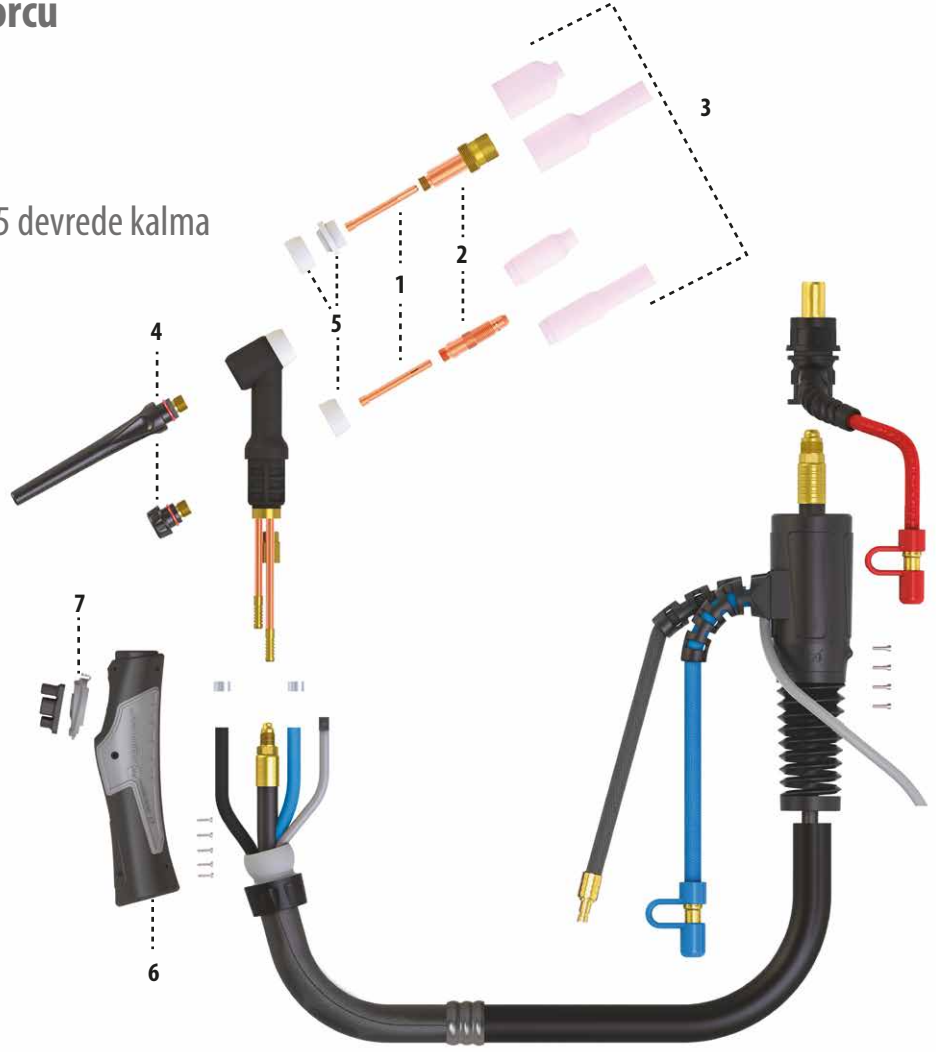

Model	Ürün Kodu	
	4 m	8 m
Lava TIG 9	7111040125	7111080125

Sarf Malzemeleri			Sarf Malzemeleri				
Parça No.	Malzeme Adı	Malzeme Kodu	Parça No.	Malzeme Adı	Malzeme Kodu		
1	Kıskaç	1.0 mm	7012010010	3	Seramik Nozul	Ø11 - L30 mm No: 7	7014021107
		1.6 mm	7012010016			Ø12.5 - L30 mm No: 8	7014021208
		2.0 mm	7012010020			Ø16 - L30 mm No: 10	7014021610
		2.4 mm	7012010024			Ø5 - L48 mm No: 3 (Uzun)	7014030503
2	Kıskaç Tutucu	1.0 mm	7013010110			Ø6 - L48 mm No: 4 (Uzun)	7014030604
		1.6 mm	7013010116			Ø8 - L48 mm No: 5 (Uzun)	7014030805
		2.0 mm	7013010120			Ø10 - L48 mm No: 6 (Uzun)	7014031006
		2.4 mm	7013010124			Ø6 - L25 mm No: 4 (Lensli)	7014140604
		1.0 mm (Lensli)	7016010010			Ø8 - L25 mm No: 5 (Lensli)	7014140805
		1.6 mm (Lensli)	7016010016			Ø10 - L25 mm No: 6 (Lensli)	7014141006
		2.0 mm (Lensli)	7016010020			Ø11 - L25 mm No: 7 (Lensli)	7014141107
		2.4 mm (Lensli)	7016010024			Ø12.5 - L25 mm No: 8 (Lensli)	7014141208
3	Seramik Nozul	Ø6 - L30 mm No: 4	7014020604	4	Arka Kapak (Uzun)	7015000103	
		Ø8 - L30 mm No: 5	7014020805			Arka Kapak (Kısa)	7015000104
		Ø10 - L30 mm No: 6	7014021006	5	İzolator	7017000103	
6	Kabza	Y512000269	7	Tetik	7910000001		

Lava TIG 17

150A DC, EN60974-7 @ %35 devrede kalma

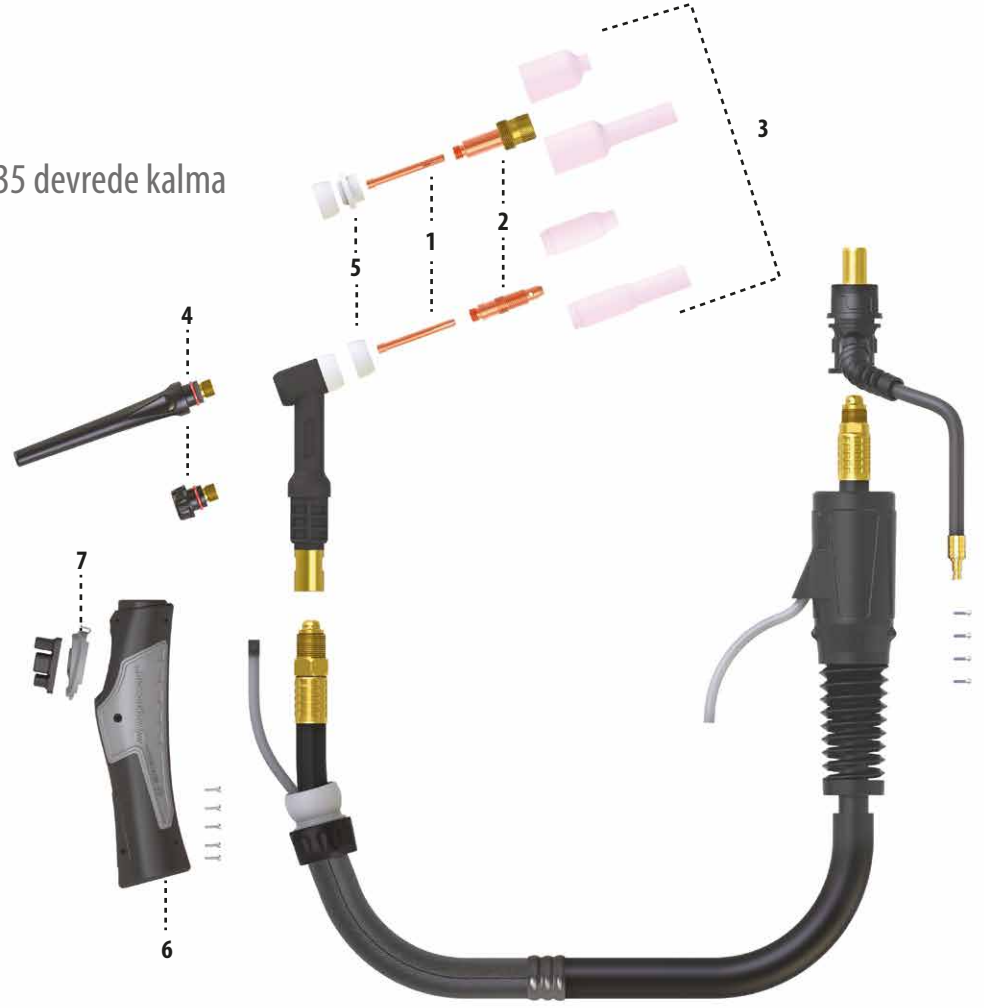

Model	Ürün Kodu	
	4 m	8 m
Lava TIG 17	7111040135	7111080135

Sarf Malzemeleri			Sarf Malzemeleri				
Parça No.	Malzeme Adı	Malzeme Kodu	Parça No.	Malzeme Adı	Malzeme Kodu		
1	Kıskaç	1.0 mm	7012000010	2	Kıskaç Tutucu	3.2 mm (Lensli)	7016000032
		1.6 mm	7012000016			4.0 mm (Lensli)	7016000040
		2.0 mm	7012000020			3	Seramik Nozul
		2.4 mm	7012000024	Ø8 - L46 mm No: 5	7014000805		
		3.2 mm	7012000032	Ø10 - L46 mm No: 6	7014001006		
		4.0 mm	7012000040	Ø11 - L46 mm No: 7	7014001107		
2	Kıskaç Tutucu	1.0 mm	7013000110	Ø12.5 - L46 mm No: 8	7014001108		
		1.6 mm	7013000116	Ø16 - L46 mm No: 10	7014001610		
		2.0 mm	7013000120	Ø8 - L76 mm No: 5 (Uzun)	7014010805		
		2.4 mm	7013000124	Ø10 - L76 mm No: 6 (Uzun)	7014011006		
		3.2 mm	7013000132	Ø11 - L76 mm No: 7 (Uzun)	7014011107		
		4.0 mm	7013000140	4	Arka Kapak (Uzun)	7015000101	
		1.0 mm (Lensli)	7016000010			Arka Kapak (Kısa)	7015000102
		1.6 mm (Lensli)	7016000016	5	İzolatör	7017000101	
		2.0 mm (Lensli)	7016000020			İzolatör (Lensli)	7017000102
		2.4 mm (Lensli)	7016000024	6	Kabza	Y512000270	
		7	Tetik			7910000001	

Lava TIG 26

180A DC, EN60974-7 @ %35 devrede kalma

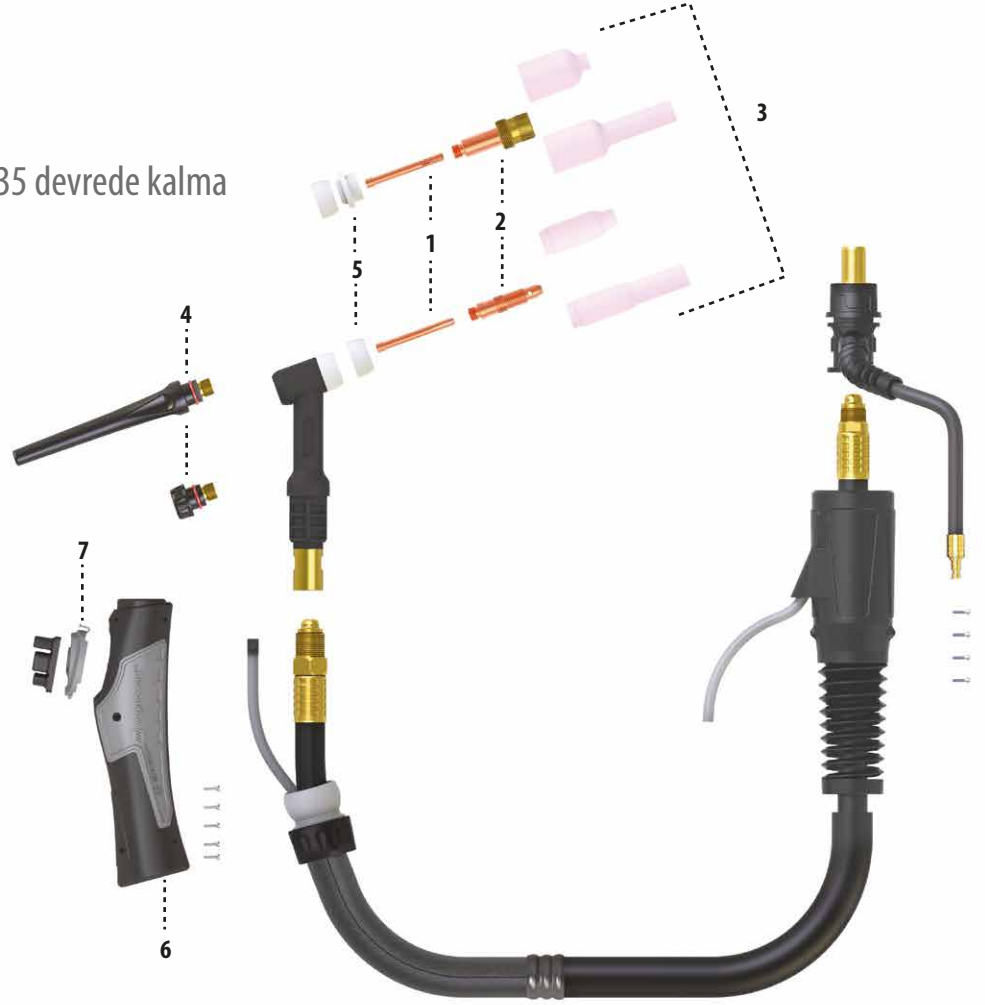

Model	Ürün Kodu	
Lava TIG 26	4 m	8 m
	7111040180	7111080180

Sarf Malzemeleri					
Parça No.	Malzeme Adı	Malzeme Kodu	Parça No.	Malzeme Adı	Malzeme Kodu
1	Kısaç		2	Kısaç Tutucu	
	1.0 mm	7012000010		3.2 mm (Lensli)	7016000032
	1.6 mm	7012000016		4.0 mm (Lensli)	7016000040
	2.0 mm	7012000020	3	Seramik Nozul	
	2.4 mm	7012000024		Ø6 - L46 mm No: 4	7014000604
	3.2 mm	7012000032		Ø8 - L46 mm No: 5	7014000805
4.0 mm	7012000040	Ø10 - L46 mm No: 6		7014001006	
2	Kısaç Tutucu		Ø11 - L46 mm No: 7	7014001107	
	1.0 mm	7013000110	Ø12.5 - L46 mm No: 8	7014001108	
	1.6 mm	7013000116	Ø16 - L46 mm No: 10	7014001610	
	2.0 mm	7013000120	Ø8 - L76 mm No: 5 (Uzun)	7014010805	
	2.4 mm	7013000124	Ø10 - L76 mm No: 6 (Uzun)	7014011006	
	3.2 mm	7013000132	Ø11 - L76 mm No: 7 (Uzun)	7014011107	
	4.0 mm	7013000140	4	Arka Kapak (Uzun)	7015000101
	1.0 mm (Lensli)	7016000010		Arka Kapak (Kısa)	7015000102
	1.6 mm (Lensli)	7016000016	5	İzolatör	7017000101
	2.0 mm (Lensli)	7016000020		İzolatör (Lensli)	7017000102
	2.4 mm (Lensli)	7016000024	6	Kabza	Y512000270
			7	Tetik	7910000001

*Lensli nozullar için sayfa 24'deki sarf tablosuna bakınız.

Su Soğutmalı TIG Torcu

Lava TIG 24W

180A DC, EN60974-7 @ %60 devrede kalma

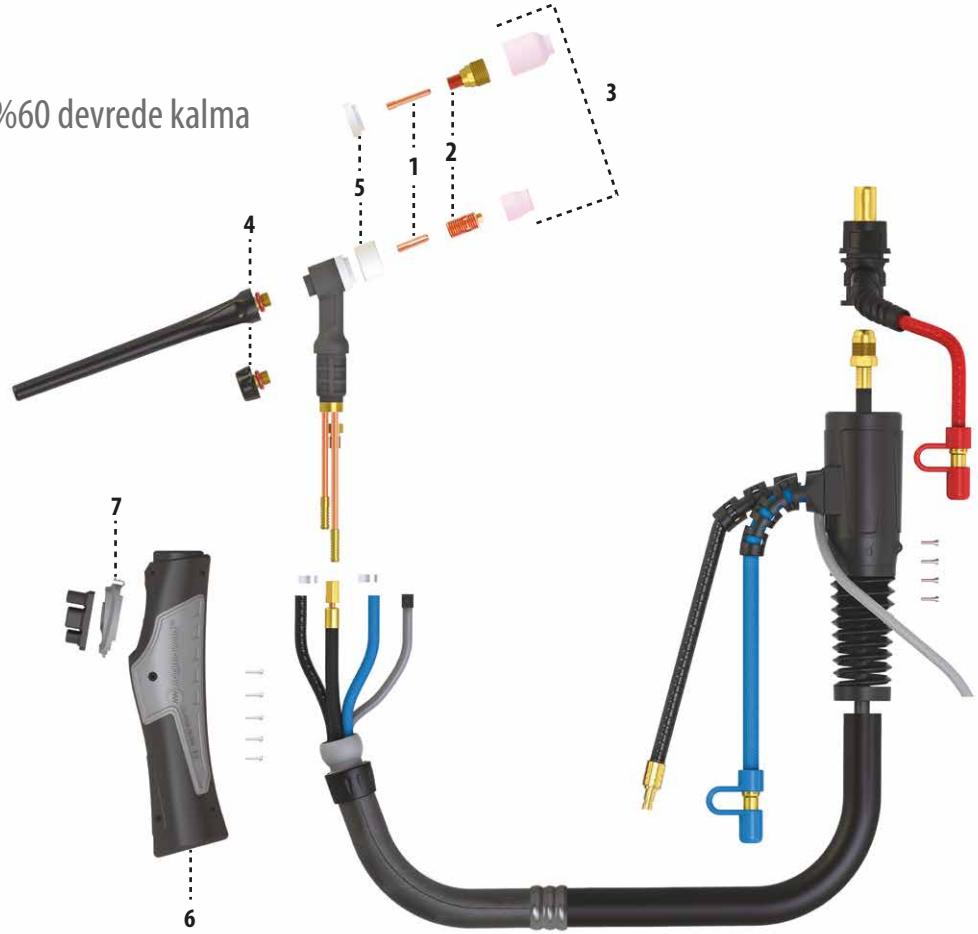

Model	Ürün Kodu	
	4 m	8 m
Lava TIG 24W	7111041180	7111081180

Sarf Malzemeleri						
Parça No.	Malzeme Adı	Malzeme Kodu	Parça No.	Malzeme Adı	Malzeme Kodu	
1	Kısaç		4	Arka Kapak (Uzun)	7015000103	
	1.0 mm	7012020010		Arka Kapak (Kısa)	7015000104	
	1.6 mm	7012020016	5	İzolatör	7017000104	
	1.6 mm (Lensli)	7012100016		İzolatör (Lensli)	7017000105	
2	Kısaç Tutucu		6	Kabza	Y512000269	
	1.0 mm	7013020110		7	Tetik	7910000001
	1.6 mm	7013020116				
	1.0 mm (Lensli)	7016010010				
1.6 mm (Lensli)	7016010016					
3	Seramik Nozul					
	Ø6 - L17 mm No: 4	7014150604				
	Ø8 - L17 mm No: 5	7014150805				
	Ø10 - L17 mm No: 6	7014151006				
	Ø6 - L25 mm No: 4 (Lensli)	7014140604				
	Ø8 - L25 mm No: 5 (Lensli)	7014140805				
	Ø10 - L25 mm No: 6 (Lensli)	7014141006				
	Ø11 - L25 mm No: 7 (Lensli)	7014141107				
Ø12.5 - L25 mm No: 8 (Lensli)	7014141208					

Lava TIG 20W

225A DC, EN60974-7 @ %60 devrede kalma

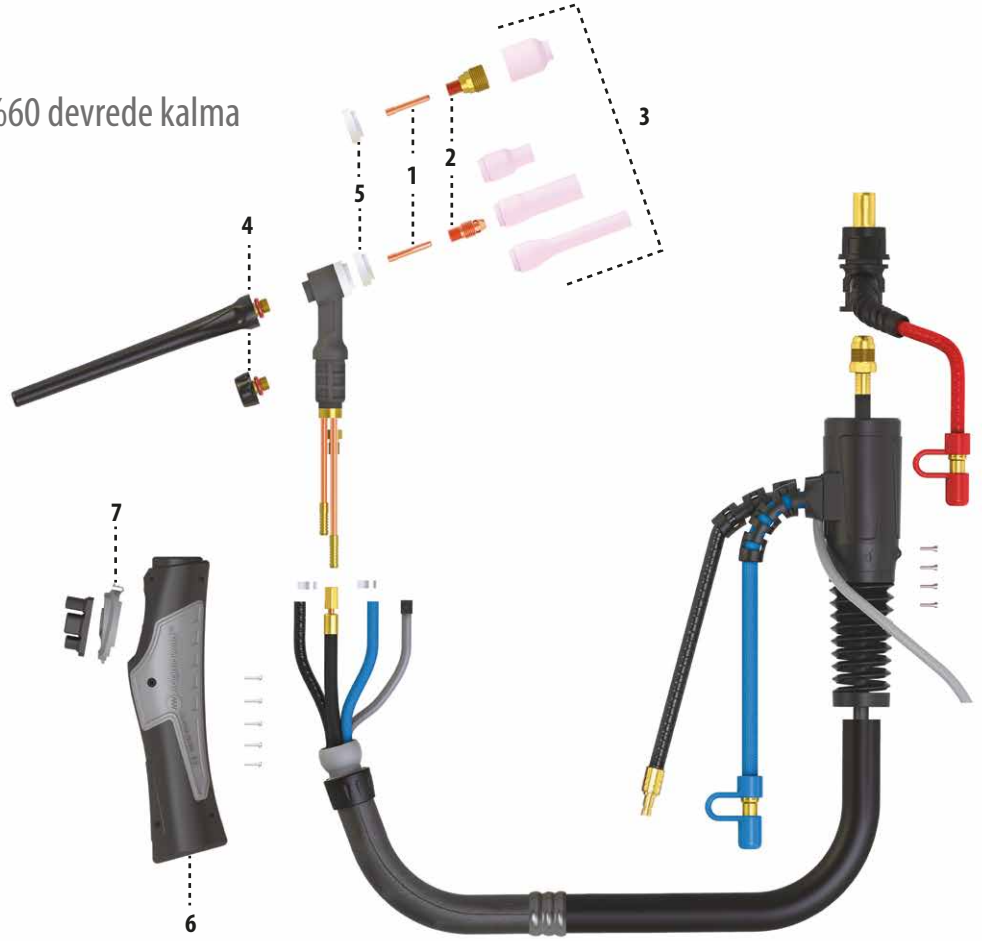

Model	Ürün Kodu	
Lava TIG 20W	4 m	8 m
	7111040225	7111080225

Sarf Malzemeleri						
Parça No.	Malzeme Adı	Malzeme Kodu	Parça No.	Malzeme Adı	Malzeme Kodu	
1	Kıskaç	7012010010	3	Seramik Nozul	7014021107	
		7012010016			Ø11 - L30 mm No: 7	7014021208
		7012010020			Ø12.5 - L30 mm No: 8	7014021610
		7012010024			Ø16 - L30 mm No: 10	7014030503
2	Kıskaç Tutucu	7013010110			Ø5 - L48 mm No: 3 (Uzun)	7014030604
		7013010116			Ø6 - L48 mm No: 4 (Uzun)	7014030805
		7013010120			Ø8 - L48 mm No: 5 (Uzun)	7014031006
		7013010124			Ø10 - L48 mm No: 6 (Uzun)	7014140604
		7016010010			Ø6 - L25 mm No: 4 (Lensli)	7014140805
		7016010016			Ø8 - L25 mm No: 5 (Lensli)	7014141006
		7016010020			Ø10 - L25 mm No: 6 (Lensli)	7014141107
		7016010024			Ø11 - L25 mm No: 7 (Lensli)	7014141208
3	Seramik Nozul	7014020604			Ø12.5 - L25 mm No: 8 (Lensli)	7015000103
		7014020805			Arka Kapak (Uzun)	7015000104
		7014021006			Arka Kapak (Kısa)	7017000103
					İzolator	Y512000269
			7	Tetik	7910000001	

Lava TIG 18W

380A DC, EN60974-7 @ %60 devrede kalma

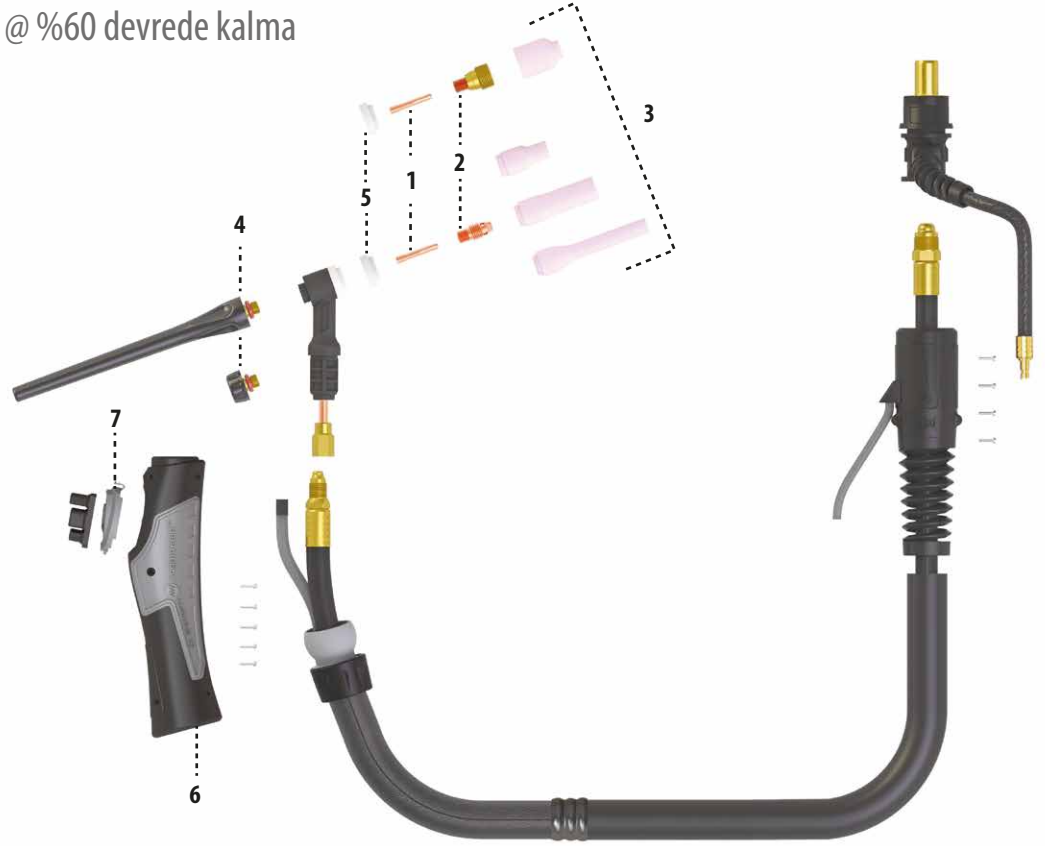

Model	Ürün Kodu	
Lava TIG 18W	4 m	8 m
	7111040380	7111080380

Sarf Malzemeleri			Sarf Malzemeleri				
Parça No.	Malzeme Adı	Malzeme Kodu	Parça No.	Malzeme Adı	Malzeme Kodu		
1	Kıskaç	1.0 mm	7012000010	2	Kıskaç Tutucu	3.2 mm (Lensli)	7016000032
		1.6 mm	7012000016			4.0 mm (Lensli)	7016000040
		2.0 mm	7012000020			3	Seramik Nozul
		2.4 mm	7012000024	Ø8 - L46 mm No: 5	7014000805		
		3.2 mm	7012000032	Ø10 - L46 mm No: 6	7014001006		
		4.0 mm	7012000040	Ø11 - L46 mm No: 7	7014001107		
		2	Kıskaç Tutucu	1.0 mm	7013000110	Ø12.5 - L46 mm No: 8	7014001108
1.6 mm	7013000116			Ø16 - L46 mm No: 10	7014001610		
2.0 mm	7013000120			Ø8 - L76 mm No: 5 (Uzun)	7014010805		
2.4 mm	7013000124			Ø10 - L76 mm No: 6 (Uzun)	7014011006		
3.2 mm	7013000132			Ø11 - L76 mm No: 7 (Uzun)	7014011107		
4.0 mm	7013000140			4	Arka Kapak (Uzun)	7015000101	
1.0 mm (Lensli)	7016000010					Arka Kapak (Kısa)	7015000102
1.6 mm (Lensli)	7016000016			5	İzolatör	7017000101	
2.0 mm (Lensli)	7016000020					İzolatör (Lensli)	7017000102
2.4 mm (Lensli)	7016000024			6	Kabza	Y512000270	
		7	Tetik			7910000001	



Sarf ve Aksesuarlar

Yüksek malzeme kalitesine sahip Magmaweld Sarf ve Aksesuarları ekonomik ve uzun ömürlü!



Malzemeler kilitli PVC ambalajlar ile içeriğini görebileceğiniz şekilde artık daha güvende!

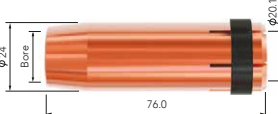

Nozullar	Malzeme Kodu	Malzeme Adı	Ölçü (mm)	Çap (Ø)	Kullanılan Lava MIG Torçlar					
					15	25	35	40	50W/WR	65W
	7022021653	Silindirik Nozul	1.0	16.0	●					
	7022001253	Konik Nozul	1.0	12.0	●					
	7022011053	Dar Nozul	1.0	10.5	●					
	7022031353	Şişe Nozul	1.0	12.8	●					
	7022021857	Silindirik Nozul	4.0	18.0		●				
	7022001553	Konik Nozul	0.5	15.0		●				
	7022011253	Dar Nozul	1.0	12.0		●				
	7022031457	Şişe Nozul	1.6	14.5		●				
	7022021983	Silindirik Nozul	2.0	19.0			●			
	7022001684	Konik Nozul	2.4	16.1			●			
	7022011283	Dar Nozul	3.2	12.0			●			
	7022021976	Silindirik Nozul	2.0	19.0					●	
	7022001675	Konik Nozul	2.4	16.0					●	
	7022011476	Dar Nozul	3.2	14.0					●	
	7022101777	Konik Nozul	2.6	17.0						●

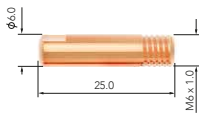

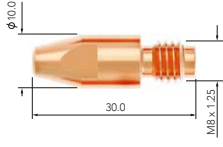
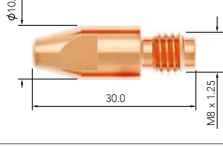
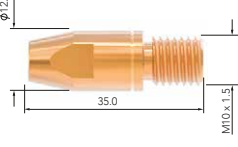

Kontak Memeler	Malzeme Kodu	Malzeme Adı	Ölçü (mm)	Kullanılan Lava MIG Torçlar					
				15	25	35	40	50W/WR	65W
	7023062506	Kontak Meme	0.6 - 0.023 x M6	●					
	7023062508	Kontak Meme	0.8 - 0.030 x M6	●					
	7023062510	Kontak Meme	1.0 - 0.040 x M6	●					
	7023062512	Kontak Meme	1.2 - 0.045 x M6	●					
	7023062806	Kontak Meme	0.6 - 0.023 x M6		●	●			
	7023062808	Kontak Meme	0.8 - 0.030 x M6		●	●			
	7023062810	Kontak Meme	1.0 - 0.040 x M6		●	●			
	7023062812	Kontak Meme	1.2 - 0.045 x M6		●	●			
	7023062814	Kontak Meme	1.4 - 0.055 x M6		●	●			
	7023062816	Kontak Meme	1.6 - 0.063 x M6			●			
	7023162808	Kontak Meme	1.0 - 0.040 x M6		●	●			
	7023162810	Kontak Meme	1.2 - 0.045 x M6		●	●			
7023162816	Kontak Meme	1.6 - 0.063 x M6		●	●				
	7023262808	Kontak Meme (CuCrZr)	0.8 - 0.030 x M6		●	●			
	7023262808	Kontak Meme (CuCrZr)	1.0 - 0.040 x M6		●	●			
	7023262808	Kontak Meme (CuCrZr)	1.2 - 0.045 x M6		●	●			

- Standart
- Opsiyonel



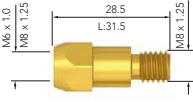
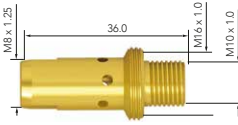
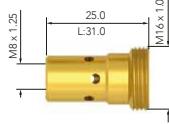
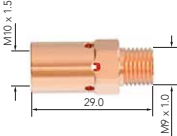

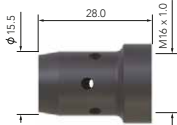

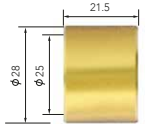

Kontak Memeler	Malzeme Kodu	Malzeme Adı	Ölçü (mm)	Kullanılan Lava MIG Torçlar					
				15	25	35	40	50W/WR	65W
	7023083008	Kontak Meme	0.8 - 0.030 x M8				●	●	
	7023083010	Kontak Meme	1.0 - 0.040 x M8				●	●	
	7023083012	Kontak Meme	1.2 - 0.045 x M8				●	●	
	7023083014	Kontak Meme	1.4 - 0.055 x M8				●	●	
	7023083016	Kontak Meme	1.6 - 0.063 x M8				●	●	
	7023083020	Kontak Meme	2.0 - 0.080 x M8				●	●	
	7023183008	Kontak Meme	0.8 - 0.035 x M8				●	●	
	7023183010	Kontak Meme	1.2 - 0.045 x M8				●	●	
	7023283010	Kontak Meme (CuCrZr)	1.0 - 0.040 x M8			●	●	●	
	7023283012	Kontak Meme (CuCrZr)	1.2 - 0.045 x M8			●	●	●	
	7023283016	Kontak Meme (CuCrZr)	1.6 - 0.063 x M8			●	●	●	
	7023283024	Kontak Meme (CuCrZr)	2.4 - 0.095 x M8			●	●	●	
	7023213512	Kontak Meme (CuCrZr)	1.2 - 0.045 x M10						●
	7023213514	Kontak Meme (CuCrZr)	1.4 - 0.055 x M10						●
	7023213516	Kontak Meme (CuCrZr)	1.6 - 0.063 x M10						●
	7023213520	Kontak Meme (CuCrZr)	2.0 - 0.080 x M10						●
	7023213524	Kontak Meme (CuCrZr)	2.4 - 0.095 x M10						●

Kontak Meme Tutucular	Malzeme Kodu	Malzeme Adı	Kullanılan Lava MIG Torçlar						
			15	25	35	40	50W/WR	65W	
	7026000156	Meme Tutucu M6		●					
	7026000256	Meme Tutucu M6			●				
	7026000258	Meme Tutucu M8			●				

- Standart
- Opsiyonel

Kontak Meme Tutucular	Malzeme Kodu	Malzeme Adı	Kullanılan Lava MIG Torçlar					
			15	25	35	40	50W/WR	65W
 <p>M6 x 1.0 M8 x 1.25 28.5 L:31.5 M8 x 1.25</p>	7026000356	Meme Tutucu M6			●			
	7026000358	Meme Tutucu M8			●			
 <p>M8 x 1.25 36.0 M10 x 1.0 M10 x 1.0</p>	7026000408	Meme Tutucu M8				●		
 <p>M8 x 1.25 25.0 L:31.0 M16 x 1.0</p>	7026000508	Meme Tutucu M8					●	
 <p>M10 x 1.5 29.0 M8 x 1.0</p>	7026000608	Meme Tutucu M10						●
Gaz Dağıtıcılar	Malzeme Kodu	Malzeme Adı	Kullanılan Lava MIG Torçlar					
			15	25	35	40	50W/WR	65W
 <p>19.5 φ13.1 φ14.5</p>	7024100024	Gaz Dağıtıcı / Beyaz		●				
 <p>φ15.0 32.5 φ17.0</p>	7024100035	Gaz Dağıtıcı / Beyaz			●			
 <p>φ15.5 28.0 M16 x 1.0</p>	7024100050	Gaz Dağıtıcı / Beyaz				●	●	
 <p>φ16.4 31.0 M16 x 1.0</p>	7024100065	Gaz Dağıtıcı / Siyah						●
 <p>21.5 φ28 φ25</p>	7023002821	Nozul Adaptörü / Pirinç						●

- Standart
- Opsiyonel



Spiraller	Malzeme Kodu	Malzeme Adı	Ölçü (mm)	Kullanılan Lava MIG Torçlar					
				15	25	35	40	50W/WR	65W
	7025030609	Çelik Spiral / 3 m	0.6-0.9	●	●	●	●	●	
	7025040609	Çelik Spiral / 4 m	0.6-0.9	●	●	●	●	●	
	7025050609	Çelik Spiral / 5 m	0.6-0.9	●	●	●	●	●	
	7025031012	Çelik Spiral / 3 m	1.0-1.2	●	●	●	●	●	
	7025041012	Çelik Spiral / 4 m	1.0-1.2	●	●	●	●	●	
	7025051012	Çelik Spiral / 5 m	1.0-1.2	●	●	●	●	●	
	7025031216	Çelik Spiral / 3 m	1.6			●	●	●	
	7025041216	Çelik Spiral / 4 m	1.6			●	●	●	
	7025051216	Çelik Spiral / 5 m	1.6			●	●	●	
	7025032024	Çelik Spiral / 3 m	2.0-2.4			●	●	●	
	7025042024	Çelik Spiral / 4 m	2.0-2.4			●	●	●	
	7025052024	Çelik Spiral / 5 m	2.0-2.4			●	●	●	
	7025131012	Çelik Spiral / 3.5 m	1.0-1.2					●	●
	7025141012	Çelik Spiral / 4.5 m	1.0-1.2					●	●
	7025151012	Çelik Spiral / 5.5 m	1.0-1.2					●	●
	7025131216	Çelik Spiral / 3.5 m	1.2-1.6					●	●
	7025141216	Çelik Spiral / 4.5 m	1.2-1.6					●	●
	7025151216	Çelik Spiral / 5.5 m	1.2-1.6					●	●
	7025530609	Teflon Spiral / 3.6 m	0.6-0.9	●	●	●	●	●	●
	7025540609	Teflon Spiral / 4.6 m	0.6-0.9	●	●	●	●	●	●
	7025550609	Teflon Spiral / 5.6 m	0.6-0.9	●	●	●	●	●	●
	7025531012	Teflon Spiral / 3.6 m	1.0-1.2	●	●	●	●	●	●
	7025541012	Teflon Spiral / 4.6 m	1.0-1.2	●	●	●	●	●	●
	7025551012	Teflon Spiral / 5.6 m	1.0-1.2	●	●	●	●	●	●
	7025531216	Teflon Spiral / 3.6 m	1.2-1.6			●	●	●	●
	7025541216	Teflon Spiral / 4.6 m	1.2-1.6			●	●	●	●
	7025551216	Teflon Spiral / 5.6 m	1.2-1.6			●	●	●	●

● Standart
● Opsiyonel

Kıskaçlar	Malzeme Kodu	Malzeme Adı	Ölçü (mm)	Ölçü (inç)	Kullanılan Lava TIG Torçlar					
					9	17	26	24W	20W	18W
	7012000010	Kıskaç	1.0	0.04"		●	●			●
	7012000016	Kıskaç	1.6	1/16"		●	●			●
	7012000020	Kıskaç	2.0	5/64"		●	●			●
	7012000024	Kıskaç	2.4	3/32"		●	●			●
	7012000032	Kıskaç	3.2	1/8"		●	●			●
	7012000040	Kıskaç	4.0	5/32"		●	●			●
	7012010010	Kıskaç	1.0	0.04"	●					●
	7012010016	Kıskaç	1.6	1/16"	●					●
	7012010020	Kıskaç	2.0	5/64"	●					●
	7012010024	Kıskaç	2.4	3/32"	●					●
	7012010032	Kıskaç	3.2	1/8"	●					●
	7012020010	Kıskaç	1.0	0.04"	●					●
	7012020020	Kıskaç	1.6	1/16"				●		
	7012100016	Kıskaç	1.6	1/16"				●		

Kıskaç Tutucular	Malzeme Kodu	Malzeme Adı	Ölçü (mm)	Ölçü (inç)	Kullanılan Lava TIG Torçlar					
					9	17	26	24W	20W	18W
	7013000110	Kıskaç Tutucu	1.0	0.04"		●	●			●
	7013000116	Kıskaç Tutucu	1.6	1/16"		●	●			●
	7013000120	Kıskaç Tutucu	2.0	5/64"		●	●			●
	7013000124	Kıskaç Tutucu	2.4	3/32"		●	●			●
	7013000132	Kıskaç Tutucu	3.2	1/8"		●	●			●
	7013000140	Kıskaç Tutucu	4.0	5/32"		●	●			●
	7013010110	Kıskaç Tutucu	1.0	0.04"	●					●
	7013010116	Kıskaç Tutucu	1.6	1/16"	●					●
	7013010120	Kıskaç Tutucu	2.0	5/64"	●					●
	7013010132	Kıskaç Tutucu	2.4	3/32"	●					●
	7013010132	Kıskaç Tutucu	3.2	1/8"	●					●
	7013020110	Kıskaç Tutucu	1.0	0.04"				●		
	7013020116	Kıskaç Tutucu	1.6	1/16"				●		

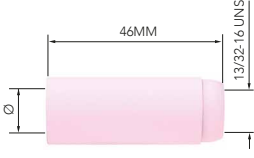
- Standart
- Opsiyonel

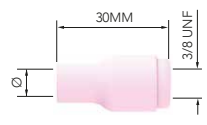
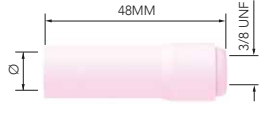
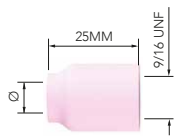
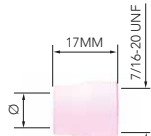
Seramik Nozullar	Malzeme Kodu	Malzeme Adı	No	Ø (mm)	Ölçü (inç)	Kullanılan Lava TIG Torçlar					
						9	17	26	24W	20W	18W
	7014001912	Seramik Nozul	12	19	3/4"		●	●			●
	7014001610	Seramik Nozul	10	16	5/8"		●	●			●
	7014001108	Seramik Nozul	8	12.5	1/2"		●	●			●
	7014001107	Seramik Nozul	7	11	7/6"		●	●			●
	7014001006	Seramik Nozul	6	10	3/8"		●	●			●
	7014000805	Seramik Nozul	5	8	5/16"		●	●			●
	7014000604	Seramik Nozul	4	6	1/4"		●	●			●
	7014011107	Uzun Seramik Nozul	7	11	7/16"		●	●			●
	7014011006	Uzun Seramik Nozul	6	10	3/8"		●	●			●
	7014010805	Uzun Seramik Nozul	5	8	5/8"		●	●			●
	7014111208	Seramik Nozul	8	12.5	1/2"		●	●			●
	7014111107	Seramik Nozul	7	11	7/16"		●	●			●
	7014119506	Seramik Nozul	6	10	3/8"		●	●			●
	7014110805	Seramik Nozul	5	8	5/16"		●	●			●
	7014116504	Seramik Nozul	4	6	1/4"		●	●			●
	7014111117	Seramik Nozul	11	17	11/16"		●	●			●
	7014020604	Seramik Nozul	4	6	1/4"	●				●	
	7014020805	Seramik Nozul	5	8	5/16"	●				●	
	7014021006	Seramik Nozul	6	10	3/8"	●				●	
	7014021107	Seramik Nozul	7	11	7/16"	●				●	
	7014021208	Seramik Nozul	8	12.5	1/2"	●				●	
	7014021610	Seramik Nozul	10	16	5/8"	●				●	
	7014030503	Uzun Seramik Nozul	3	5	3/16"	●				●	
	7014030604	Uzun Seramik Nozul	4	6	1/4"	●				●	
	7014030805	Uzun Seramik Nozul	5	8	5/16"	●				●	
	7014031006	Uzun Seramik Nozul	6	10	3/8"	●				●	
	7014020604	Seramik Nozul	4	6	1/4"	●	●		●		
	7014020805	Seramik Nozul	5	8	5/16"	●	●		●		
	7014021006	Seramik Nozul	6	10	3/8"	●	●		●		
	7014021107	Seramik Nozul	7	11	7/16"	●	●		●		
	7014021208	Seramik Nozul	8	12.5	1/2"	●	●		●		
	7014020604	Seramik Nozul	4	6	1/4"				●		
	7014020805	Seramik Nozul	5	8	5/16"				●		
	7014021006	Seramik Nozul	6	10	3/8"				●		

● Standart

● Opsiyonel

Gaz Lensleri	Malzeme Kodu	Malzeme Adı	Ölçü (mm)	Ölçü (inç)	Kullanılan Lava TIG Torçlar					
					9	17	26	24W	20W	18W
	7016000010	Gaz Lensi	1.0	0.04"		●	●			●
	7016000016	Gaz Lensi	1.6	1/16"		●	●			●
	7016000020	Gaz Lensi	2.0	5/64"		●	●			●
	7016000024	Gaz Lensi	2.4	3/32"		●	●			●
	7016000032	Gaz Lensi	3.2	1/8"		●	●			●
	7016000040	Gaz Lensi	4.0	5/32"		●	●			●
	7016010010	Gaz Lensi	1.0	0.04"	●			●	●	
	7016010016	Gaz Lensi	1.6	1/16"	●			●	●	
	7016010020	Gaz Lensi	2.0	5/64"	●			●	●	
	7016010024	Gaz Lensi	2.4	3/32"	●			●	●	
	7016010032	Gaz Lensi	3.2	1/8"	●			●	●	

İzolatörler	Malzeme Kodu	Malzeme Adı	Kullanılan Lava TIG Torçlar						
			9	17	26	24W	20W	18W	
	7017000101	İzolatör		●	●				●
	7017000102	İzolatör		●	●				●
	7017000103	İzolatör	●					●	
	7017000104	İzolatör				●			
	7017000104	İzolatör				●			

Arka Kapaklar	Malzeme Kodu	Malzeme Adı	Kullanılan Lava TIG Torçlar						
			9	17	26	24W	20W	18W	
	7015000101	Uzun Arka Kapak		●	●				●
	7015000102	Kısa Arka Kapak		●	●				●
	7015000103	Uzun Arka Kapak	●			●	●		
	7015000104	Kısa Arka Kapak	●			●	●		

- Standart
- Opsiyonel

Tungsten Elektrodlar

Tungsten Elektrodlar	Malzeme Kodu	Malzeme Adı	Ölçü (mm)
	7018000116	Tungsten Elektrod Kırmızı (Wt-20)	1.6 x 175 mm
	7018000120	Tungsten Elektrod Kırmızı (Wt-20)	2.0 x 175 mm
	7018000124	Tungsten Elektrod Kırmızı (Wt-20)	2.4 x 175 mm
	7018000132	Tungsten Elektrod Kırmızı (Wt-20)	3.2 x 175 mm
	7018000140	Tungsten Elektrod Kırmızı (Wt-20)	4.0 x 175 mm
	7018000216	Tungsten Elektrod Yeşil (Wp)	1.6 x 175 mm
	7018000220	Tungsten Elektrod Yeşil (Wp)	2.0 x 175 mm
	7018000224	Tungsten Elektrod Yeşil (Wp)	2.4 x 175 mm
	7018000232	Tungsten Elektrod Yeşil (Wp)	3.2 x 175 mm
	7018000240	Tungsten Elektrod Yeşil (Wp)	4.0 x 175 mm
	7018000316	Tungsten Elektrod Gri (Wc-20)	1.6 x 175 mm
	7018000320	Tungsten Elektrod Gri (Wc-20)	2.0 x 175 mm
	7018000324	Tungsten Elektrod Gri (Wc-20)	2.4 x 175 mm
	7018000332	Tungsten Elektrod Gri (Wc-20)	3.2 x 175 mm
	7018000340	Tungsten Elektrod Gri (Wc-20)	4.0 x 175 mm

Regülatör ve Isıtıcılar	Malzeme Kodu	Malzeme Adı
	7020001005	CO ₂ Regülatör
	7020001004	Argon/Mix Regülatör
	7020009002	Isıtıcı 220V
	7020009003	Isıtıcı 24V

1957'den beri Kaynakçının Güven Kaynağı

Magmaweld, MIG/MAG ve TIG Telleri, Özlü Teller, Tozaltı Tozları ve Telleri, Kaynak Makineleri, Duman Filtreleme Sistemleri ve Robotik Sistemler geliştirmekte ve üretmektedir. Satışlarının %95'i Manisa'daki iki fabrikasında üretilmektedir.



(+90) 444 93 53
magmaweld.com.tr
info@magmaweld.com